

213

**Produktbeschreibung:**

Elektrische Trittstufe  
für MB Sprinter

**Typ:** ETB

**Fahrzeugtyp:**

MB Sprinter

**Modelljahr:**

Sprinter ab 06; ab 2018  
nur HA / Crafter 06 bis 16

**Neue Artikel-Nr.:**

100487

**Alte Artikel-Nr.:**

ETB 1200 MS-R

# Montageanleitung



Traglast:  
240 kg



Radstand:  
L2/L3

- Die Montage darf nur durch qualifizierten Fachpersonal durchgeführt werden.
- Arbeiten an elektrischen Komponenten dürfen nur von Elektrofachkräften ausgeführt werden.



Trittstufen



Schutz



Rampen



Sicherheit



Dachträger

# INHALT

---

TECHNISCHE EIGENSCHAFTEN .....	3
ÜBERSICHT DER BAUTEILE .....	4
INSTALLATION .....	5
ARBEITSREIHENFOLGE .....	5
ÜBERSICHT MONTAGE .....	5
1. KONSOLE MONTIEREN .....	6
A. BEFESTIGUNGSPUNKTE VORBEREITEN .....	6
B. KONSOLE MONTIEREN .....	7
2. GELENKE MONTIEREN .....	8
3. TRITTBRETT MONTIEREN .....	10
4. ELEKTRISCHE INSTALLATION .....	11
A. ÜBERSICHT ELEKTRISCHE KOMponentEN .....	11
B. ÜBERSICHT VERDRAHTUNG .....	12
C. VORGEHENSWEISE ELEKTRISCHE KOMponentEN ANSCHLIESSEN .....	13
1. SICHERUNG ENTFERNEN .....	13
2. LEITUNGEN VERLIEGEN .....	13
3. TÜRKONTAKT .....	15
D. ZUSAMMENFASSUNG ELEKTRISCHE KOMponentEN .....	16
5. VERWENDUNG DER STUFE .....	17
6. WARTUNG UND FEHLERBEHEBUNG .....	17
7. ENTSORGUNG .....	18
8. KUNDENDIENST .....	18

# TECHNISCHE EIGENSCHAFTEN

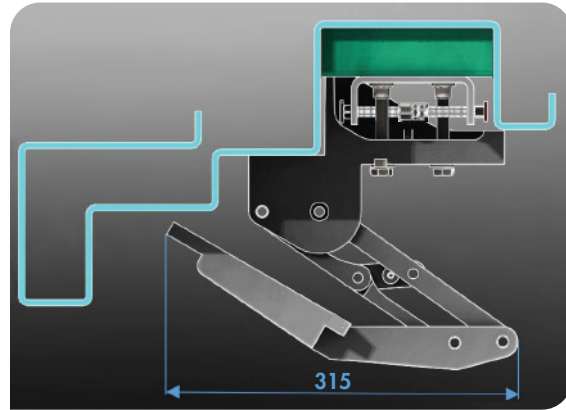
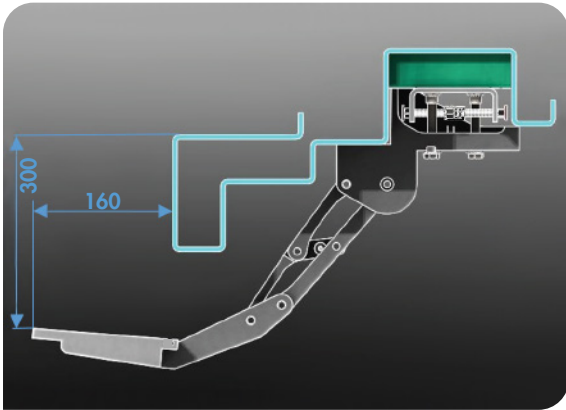

Betriebsspannung	12V
Trittbrett Länge, Breite, Niveau	1200mm x 160mm mit 7° Steigung
Maximale Tragfähigkeit	<=300kg

Beschreibung	Artikel-Nr.	Stückzahl	ART	Z.-Nr.
<b>Trittbrett</b>	<b>6134100.3</b>	<b>1</b>	<b>BG</b>	
Endkappe Links	6126100.3-1L	1	ET	A
Trittbrett 1,2 cm	6126100.3-2	1	ET	B
Endkappe Rechts	6126100.3-1R	1	ET	C
T-Nutensteine	6126100.3-3	2	ET	D
Zylinderkopfschrauben mit ISK M6x20		4		E
<b>Motor Gelenksatz</b>	<b>6126100.1</b>	<b>2</b>	<b>BG</b>	
Gelenk	6126100.1.1	2	ET	F
Motor	6124100.1.2B-R	2	ET	G
<b>Montagebausatz</b>		<b>1</b>	<b>BG</b>	
Konsole	6126100.4-5	1	ET	H
Unterlegscheibe 10 mm		6	ET	I
Federscheibe 10 mm		6	ET	J
Zylinderkopfschraube mit ISK M10x30		6	ET	K
<b>Schraubensatz Gelenk</b>		<b>1</b>	<b>BG</b>	
Unterlegscheibe 12 mm		4	ET	L
selbstsichernde U-Scheibe 12 mm		4	ET	M
Zylinderkopfschraube mit Schaft M12x110		4	ET	N
Klemmschraube	6126100.4-2	2	ET	O
Klemmutter	6126100.4-3	2	ET	P
Kontermutter M16		4	ET	Q
Montageplatten	6126100.4-4	4	ET	R
Gewindeplatte	6126100.4-1	3	ET	S
<b>Elektrobausatz</b>		<b>1</b>	<b>BG</b>	
Steuergerät	6124100.4.6	1	ET	T
Kabelsatz (Steuergerät)	6126100.4.1	1	ET	U
Kabelsatz Motor lang	6126100.4.3	1	ET	V
Kabelverbinder		2	ET	W
Kabelbinder kurz		20	ET	X1
Kabelbinder lang		4	ET	X2
Sicherung 25A		2	ET	Y

# ÜBERSICHT DER BAUTEILE

# INSTALLATION

---

## ARBEITSREIHENFOLGE

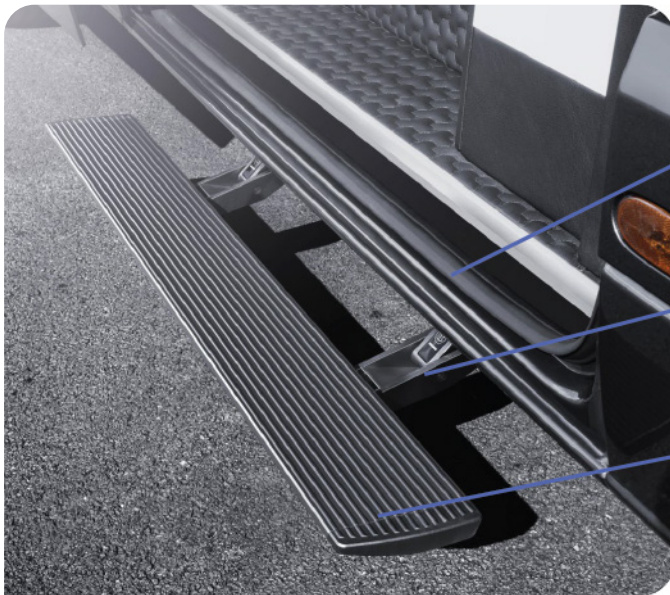

1. Konsole montieren

2. Gelenke montieren

3. Trittbrett montieren

4. Elektrische Installation

## ÜBERSICHT MONTAGE

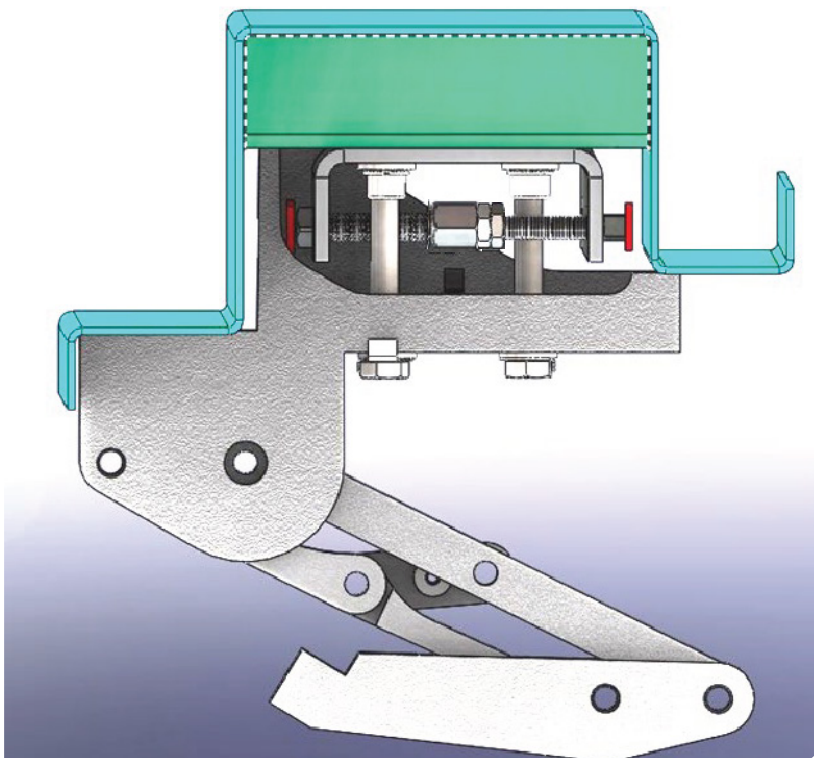

# 1. KONSOLE MONTIEREN

---

## A. BEFESTIGUNGSPUNKTE VORBEREITEN

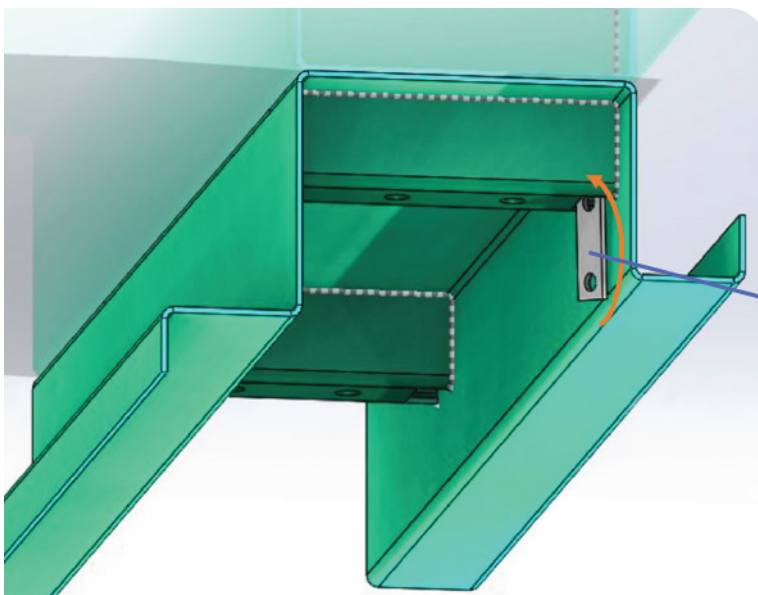

Es existieren 3 Befestigungspunkte unter dem Fahrzeug. An diesen Punkten können die Gewindeplatten vorsichtig in die vorhandenen Ausschnitte eingelegt werden.

Abbildung 1: Gewindeplatte einlegen

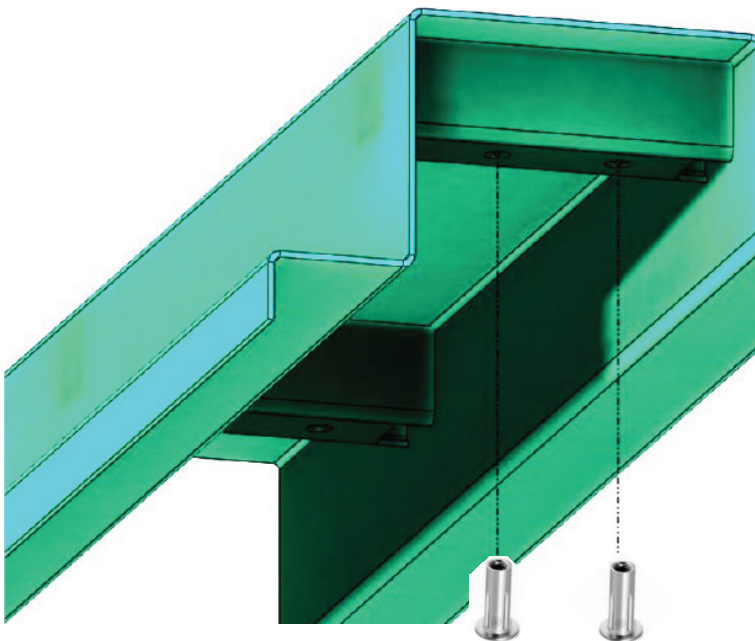

**Alternativ** zu den Gewindeplatten können auch Ankerbolzen M10 verwendet werden. Diese können direkt in die vorhandenen Bohrungen eingebracht werden.

Diese Variante sollte nur im Ausnahmefall angewendet werden, falls das Einbringen der Gewindeplatten nicht zu realisieren ist.

Abbildung 2: Alternativ Ankerbolzen M10 verwenden

# 1. KONSOLE MONTIEREN

## B. KONSOLE MONTIEREN



Abbildung 3: Konsole vormontieren



Abbildung 4: Konsole montieren

## 2. GELENKE MONTIEREN

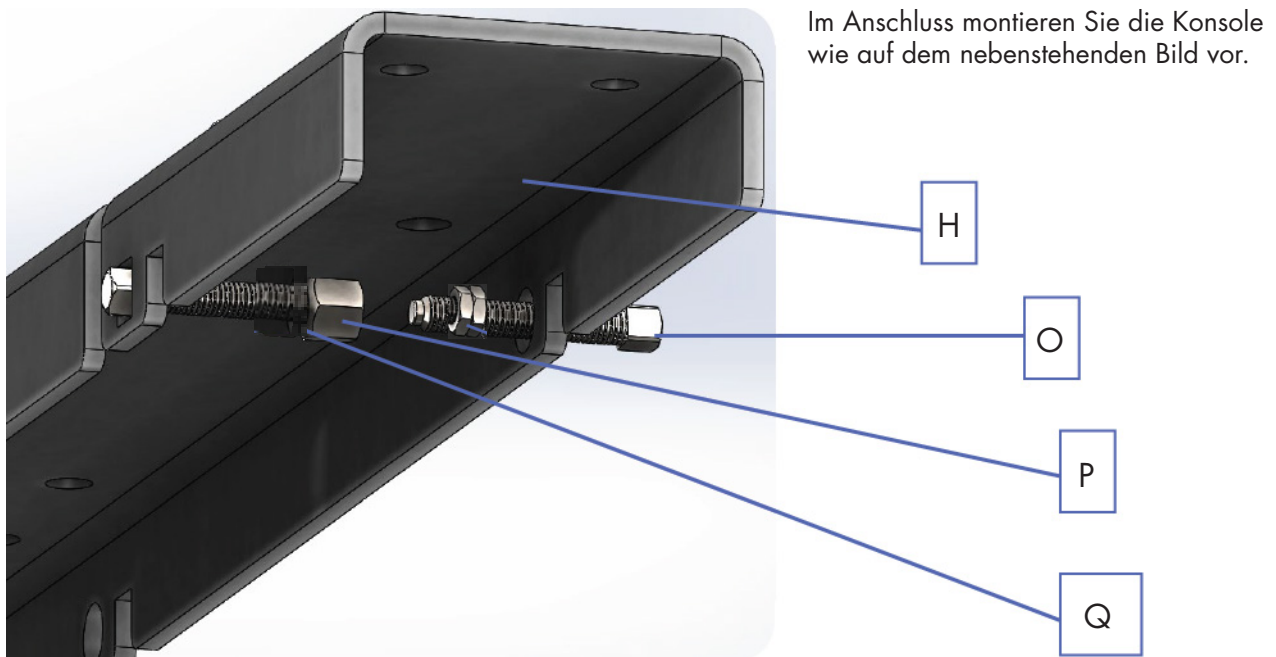
---

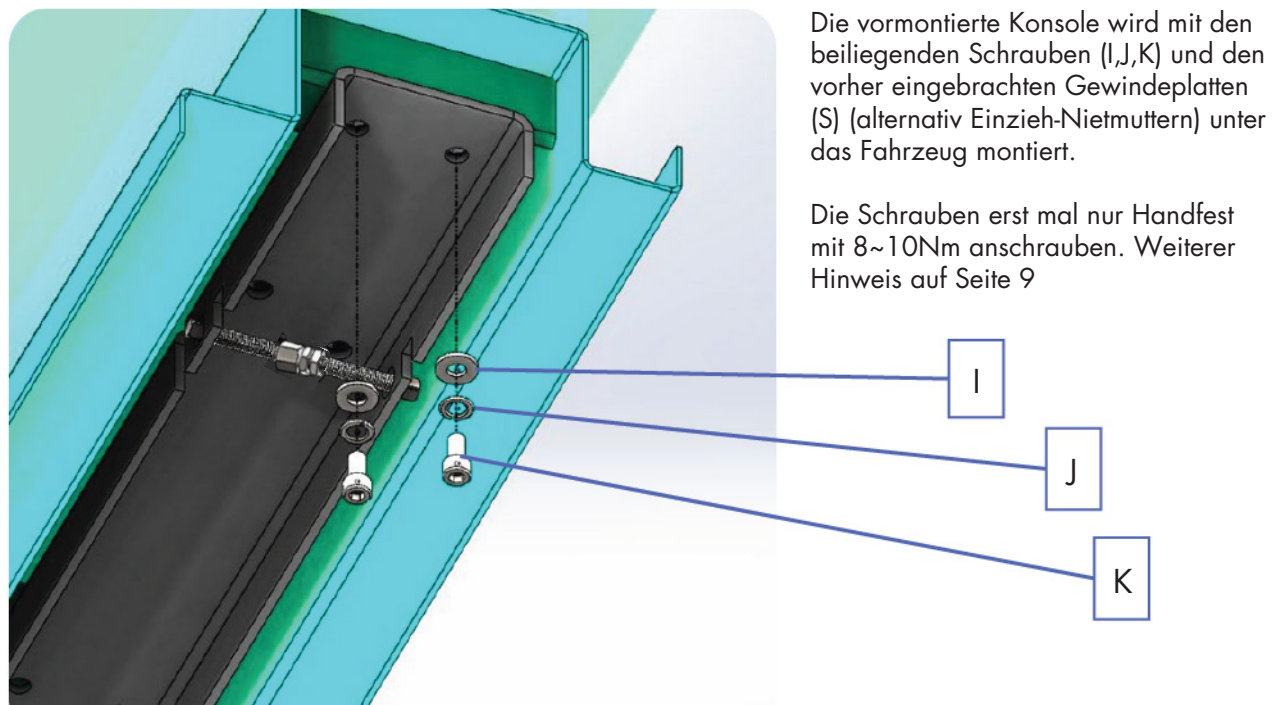

Abbildung 5: Befestigungspunkte Gelenke



Abbildung 6: Schraubenbefestigung Konsole/Gelenk

---

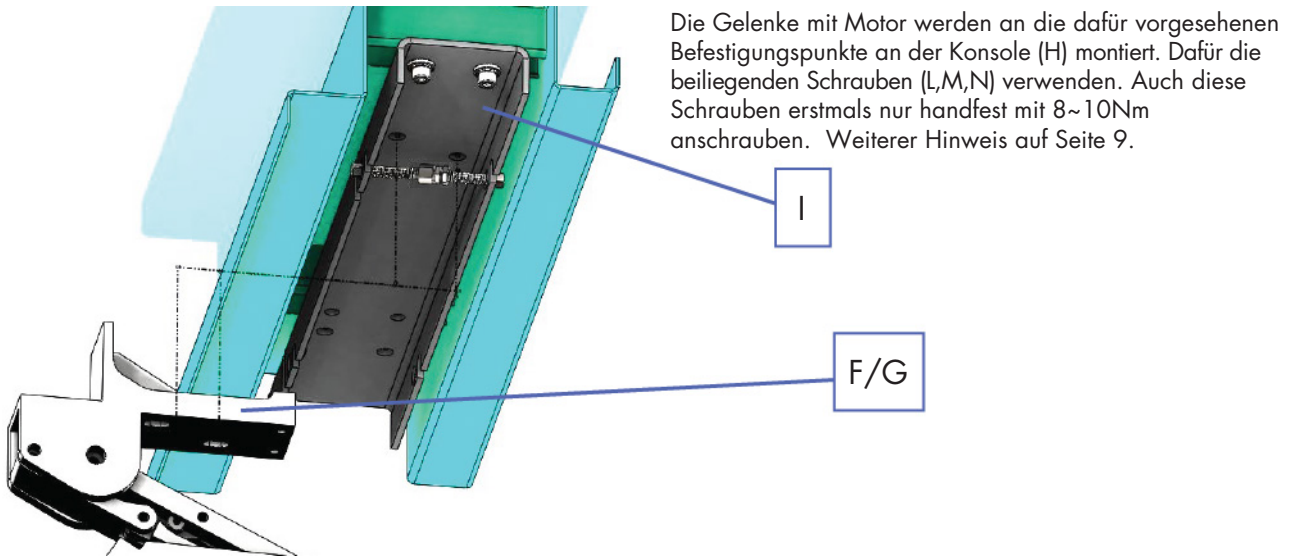

## 2. GELENKE MONTIEREN

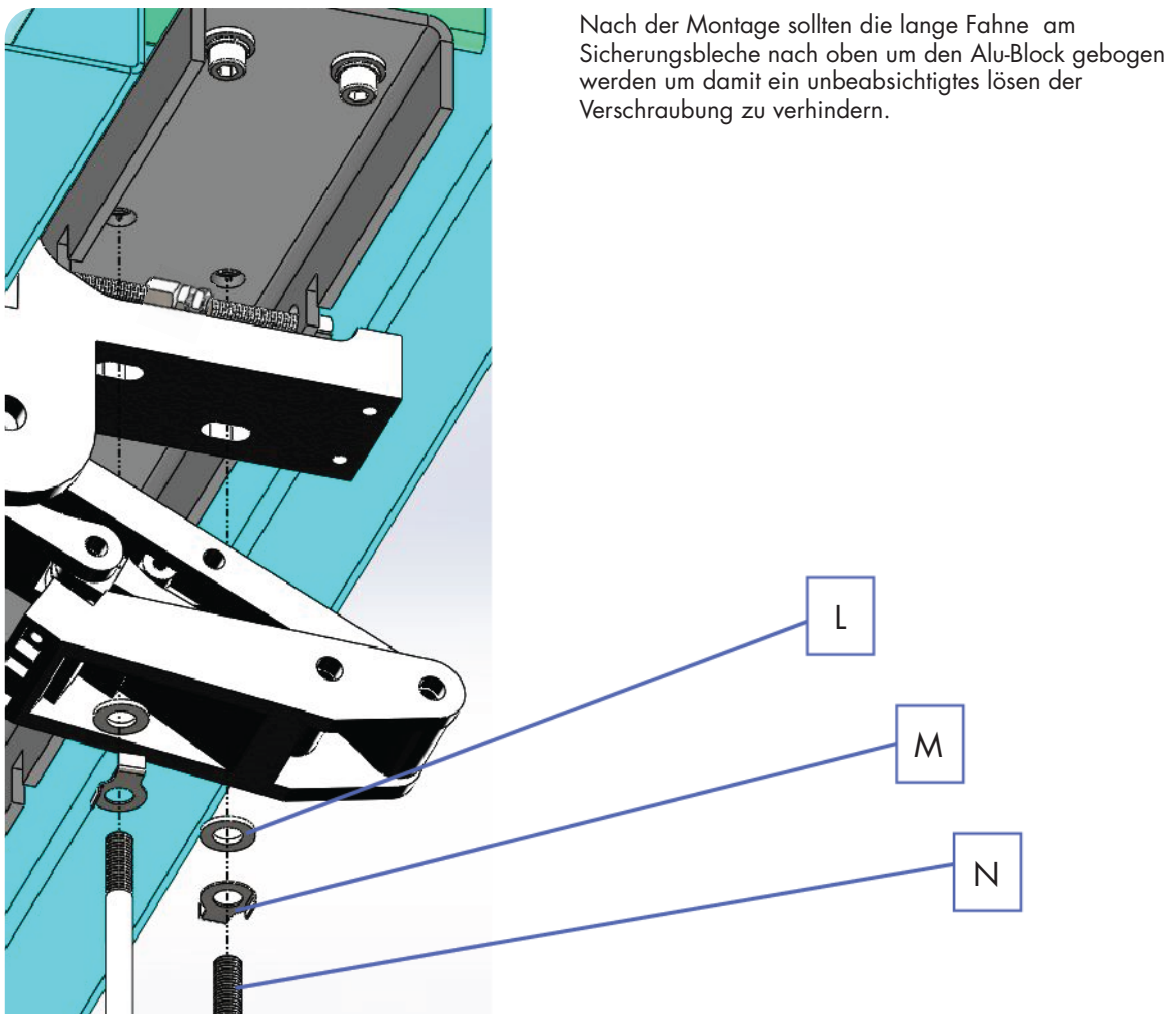
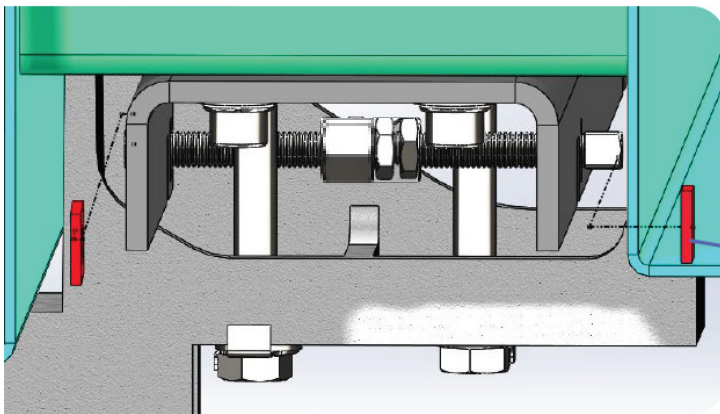

Nach der Montage der Gelenke werden diese mithilfe der beiliegenden Montageplatten (R) und der vormontierten Verschraubung mit der Karosserie verspannt. Dabei auf richtigen Sitz der Montageplatten achten. Die einzelnen Schritte entnehmen Sie bitte den Bildern links.

R

Abbildung 7: 1. Montageplatten positionieren



Abbildung 8: 2. Anziehen der Verschraubung



Abbildung 9: 3. Verschraubung mit Kontermuttern sichern

Anschließend alle Teile nochmal auf richtigen Sitz prüfen!

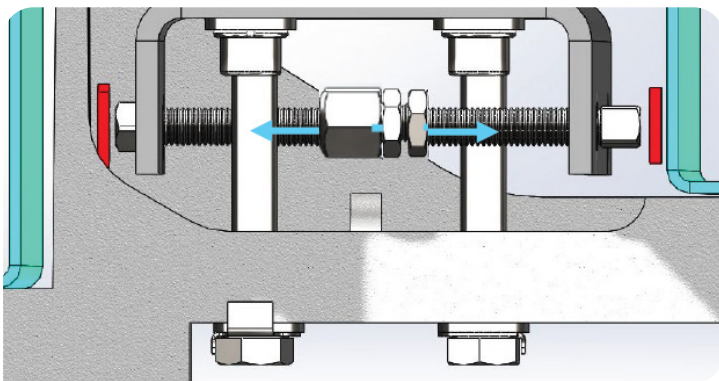
Jetzt werden die 6 Schrauben "K" mit 45Nm fest angezogen.

Und die 4 Schrauben "N" mit 24Nm festgezogen.

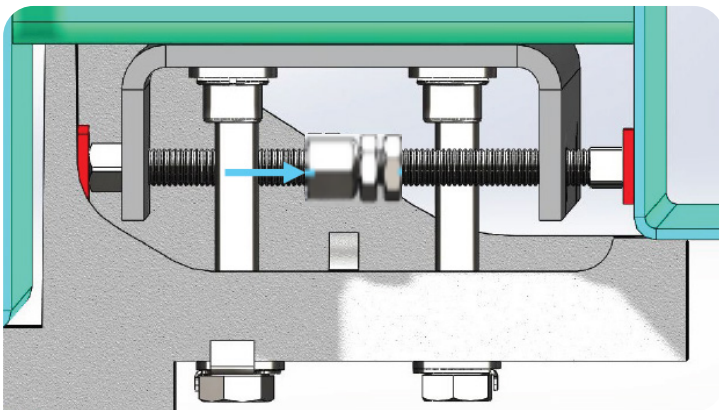
Nicht mehr, um Schäden am Alu-Block zu vermeiden.

Abschließend die kurzen Fahnen am Sicherungsring noch am Schraubenkopf umfalten.

### 3. TRITTBRETT MONTIEREN

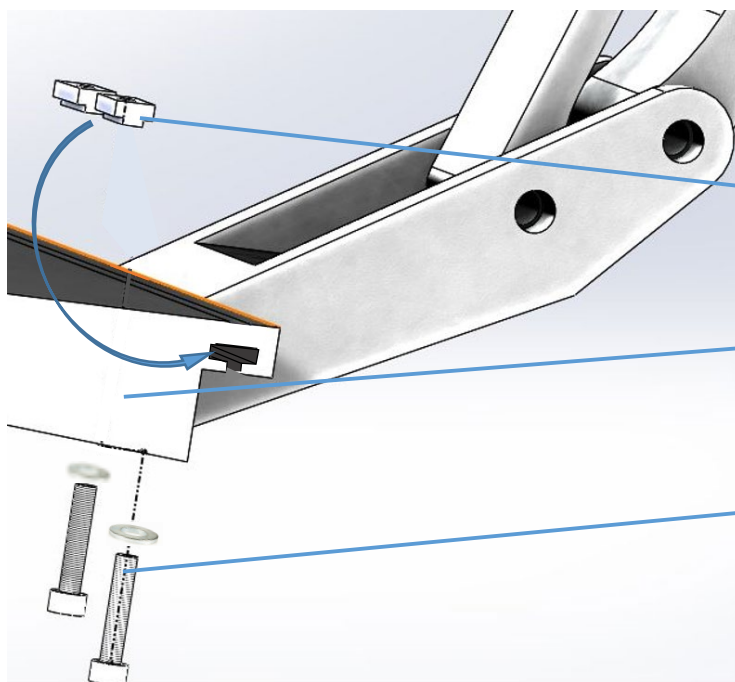

Das Trittbrett wird mithilfe der eingelegten Nutensteine und beigefügten Schrauben + U-Scheiben an die Gelenke befestigt. Das Schraubenanziehmoment beträgt  $\sim 14\text{Nm}$ .

Abbildung 10: Trittbrett Montage



Abbildung 11: Komplette Montage Trittfläche hat  $7^\circ$  Steigung, Konstruktionsbedingt

# 4. ELEKTRISCHE INSTALLATION

## A. ÜBERSICHT ELEKTRISCHE KOMPONENTEN

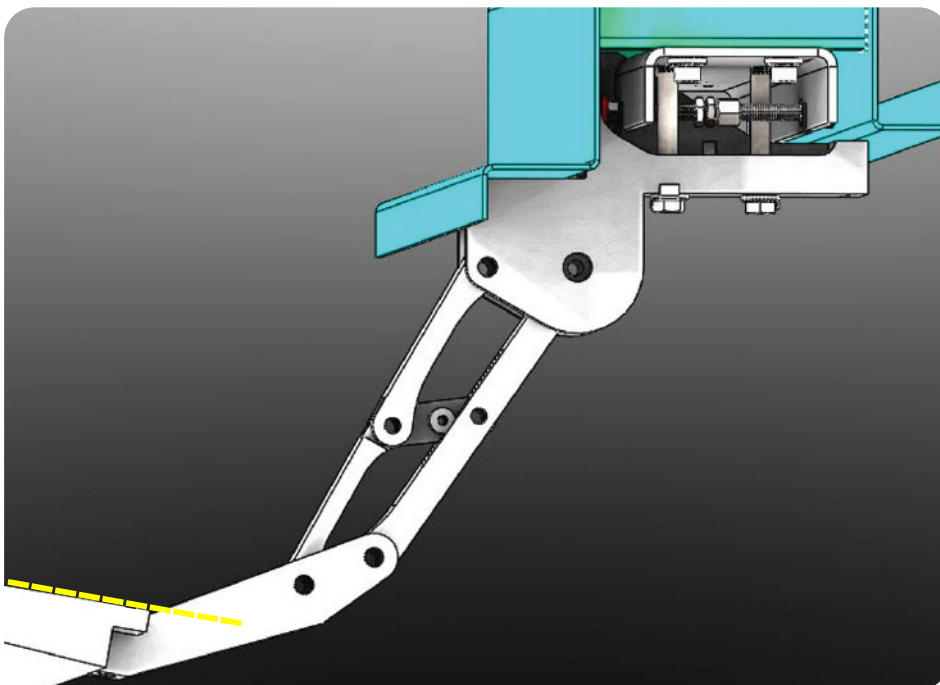

Abbildung 12: Elektrokomponenten bis Mai 2021



Abbildung 12a: Elektrokomponenten ab Mai 2021

## B. ÜBERSICHT VERDRAHTUNG

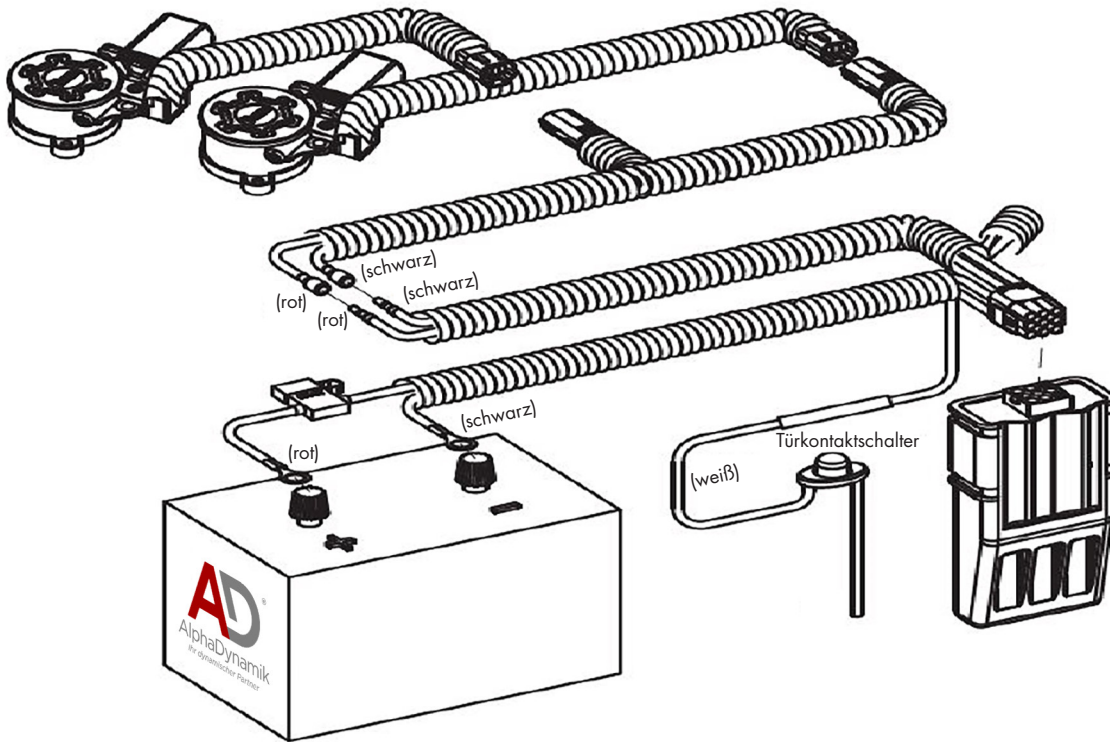

Abbildung 13: Vorgehensweise Verkabelung

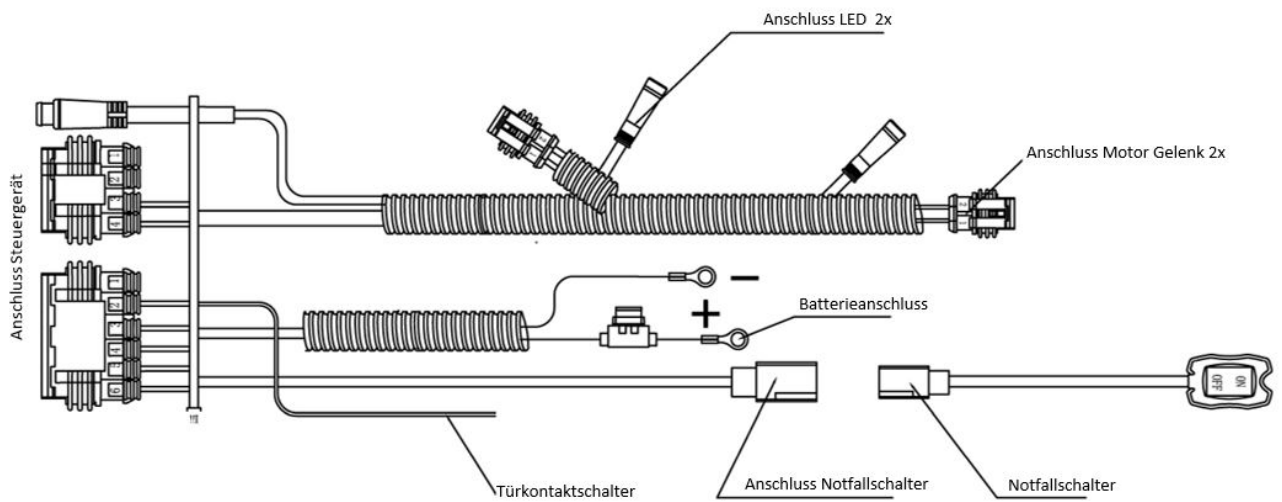
# C. VORGEHENSWEISE ELEKTRISCHE KOMPONENTEN ANSCHLIESSEN

## 1. SICHERUNG ENTFERNEN

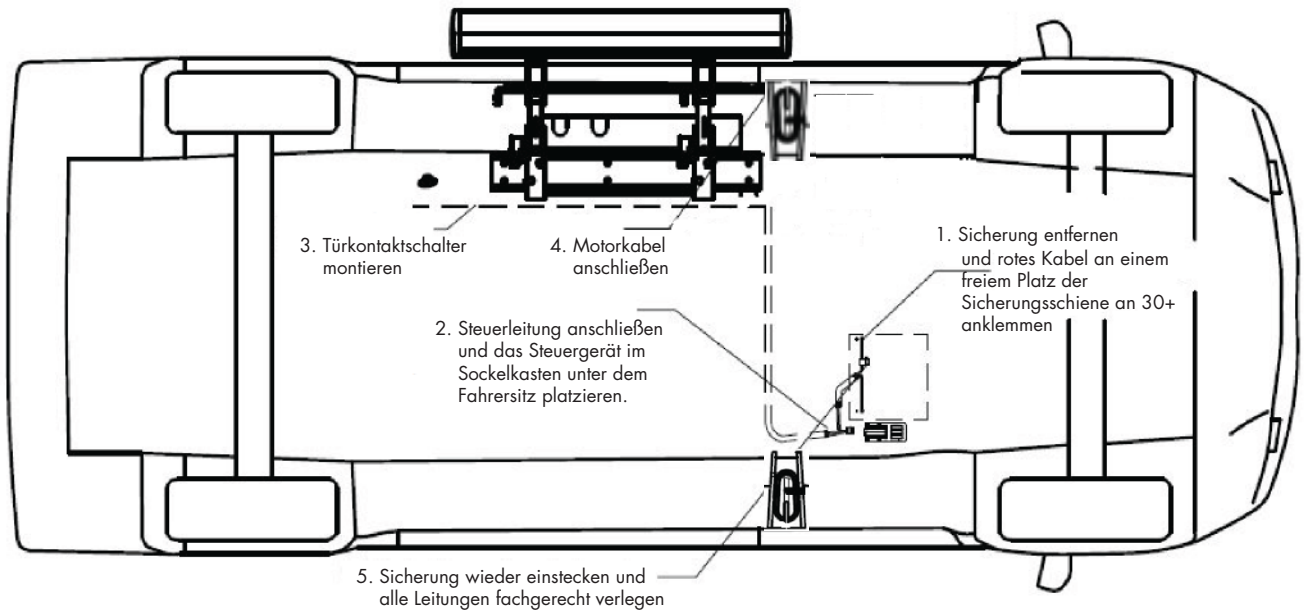
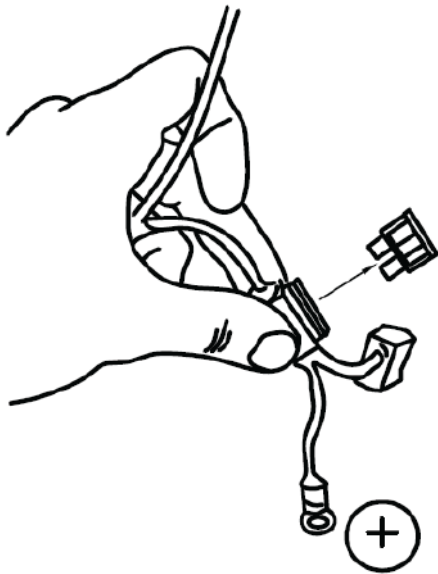

Bevor Sie mit den Arbeiten beginnen, entfernen Sie die Sicherung 25A in der Zuleitung (U)!

## 2. LEITUNGEN VERLEGEN



Abbildung 14:

Kabel im trockenen und geschützten Bereich des Fußbodens bis unter den Fahrersitz verlegen. Dort das rote Kabel an einer freien Sicherung 20A an der 30+ Leiste anschließen. Und das schwarze Kabel an einem ausgewiesenen Massenpunkt Schraube M6 anschließen. Steuergerät auch im Sockelkasten verstauen.

## C. VORGEHENSWEISE ELEKTRISCHE KOMPONENTEN ANSCHLIESSEN

---

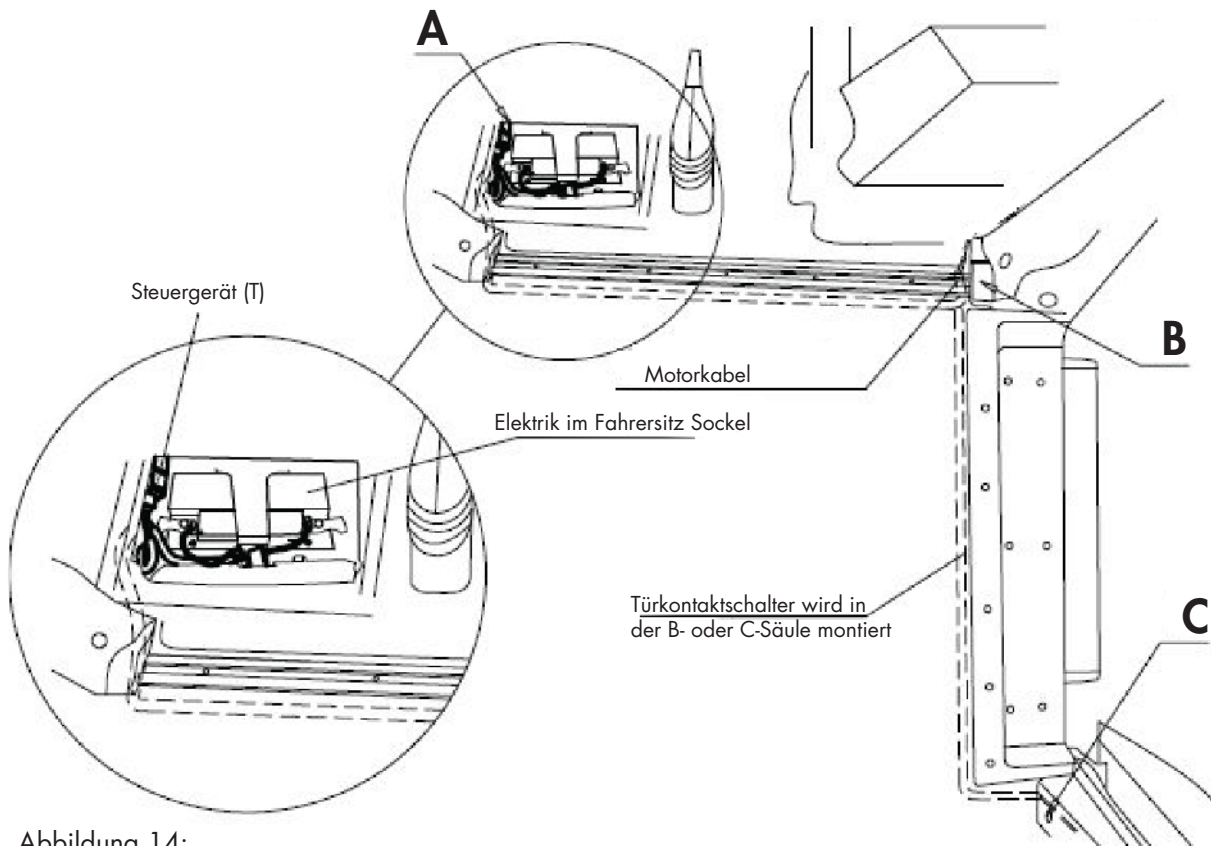
Öffnen Sie das Batteriefach im Innenraum Fahrerraum. Um eine einfache Handhabung zu gewährleisten, sollte der Fahrersitz eventuell ganz nach hinten geschoben werden.

Schließen Sie die Zuleitung/Steuerleitung (U) vom Steuergerät an die Fahrzeugbatterie an. Das Rote-Kabel an den Pluspol (+) der Batterie, das Schwarze-Kabel an den Negativ-Pol (-) der Batterie. Anschließend wird das Kabel an das Steuergerät (T) angeschlossen und kann in dem Batteriefach A platziert werden (siehe Abbildung 15).

Entfernen Sie den Teppich an der Fahrerseite. Verlegen Sie die Kabel wie auf dem oberen Bild (gestrichelte Linien). Die Motorleitung wird im Bereich B nach außen verlegt (siehe Bild 15 & 16). Das Signalkabel wird weiter zu Position C (siehe Abbildung 15) geführt.



Abbildung 15: Steckverbindung Motorkabel Innen-Außen

Die Motorleitung vom Innenraum wird mit den Motorkabeln im Außenbereich verbunden (siehe Abbildung 16). Bitte achten Sie auf gleiche Farbkodierung. Anschließend können die Kabel im Außenbereich witterungsgeschützt und fachgerecht verlegt und mit Kabelbindern am Fahrzeug befestigt werden.

### 3. TÜRKONTAKT

#### MONTAGE MAGNET AN TÜRSEITE

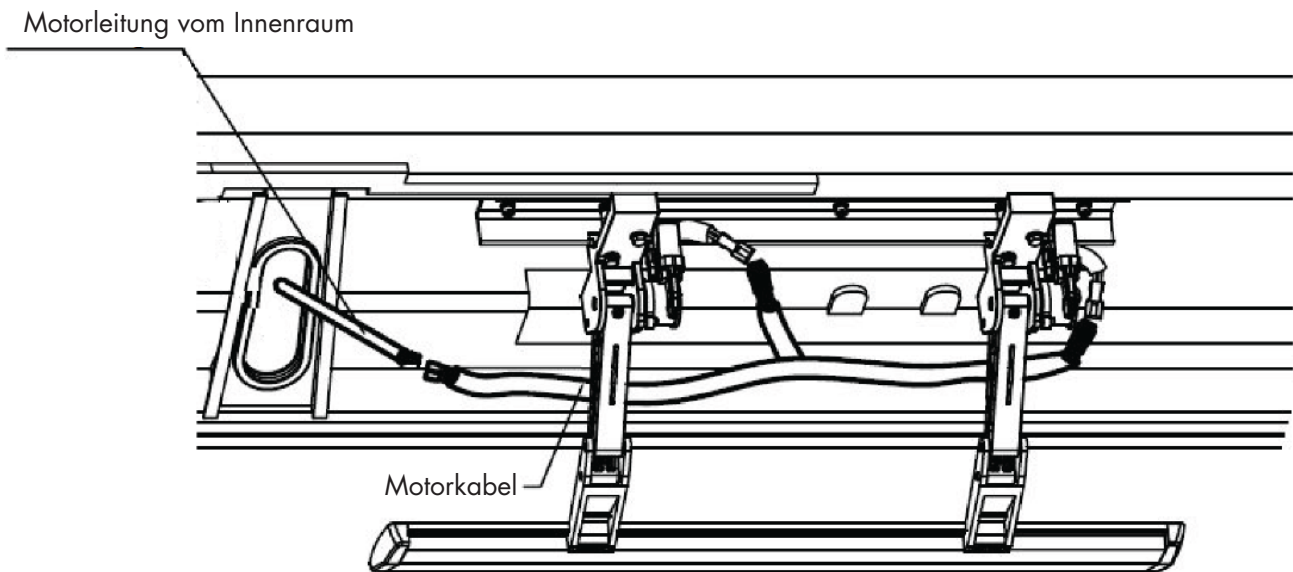
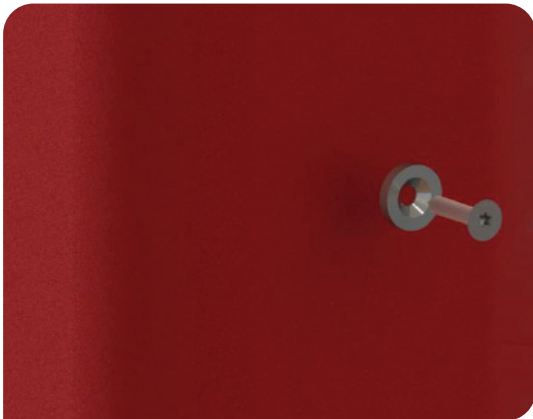

Der Magnet kann mithilfe der Blechschraube an der Tür befestigt werden. Alternativ kann dieser auch mit geeigneten Mitteln verklebt werden.

Bitte beachten Sie gebohrte Löcher mit geeigneten Mitteln wieder zu versiegeln!

#### MONTAGE MAGNETSCHALTER KAROSSERIESEITIG

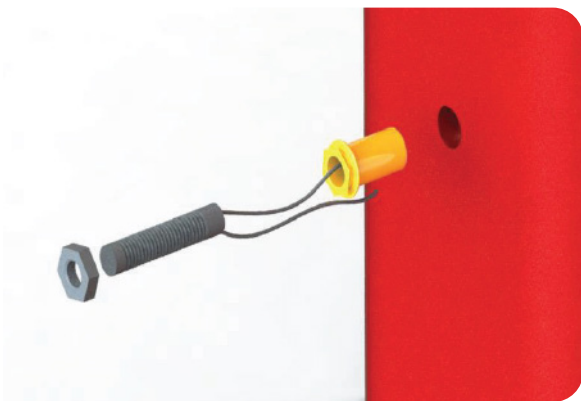

Die Einziehmutter sollte so positioniert werden, dass dieser konzentrisch zum Magneten steht. Anschließend eine Bohrung  $\varnothing 11$  mm vornehmen und das Bohrloch versiegeln. Anschließend kann die Einziehmutter mit geeignetem Werkzeug befestigt werden. Anschließend den Magnetschalter einschrauben und mit der Gegenmutter sichern. Die Länge des Magnetschalters kann nach Anwendersituation durch ein- bzw. ausschrauben eingestellt werden.

Bitte beachten Sie gebohrte Löcher mit geeigneten Mitteln wieder zu versiegeln!

#### ELEKTRISCHE VERBINDUNG TÜRKONTAKT

Die elektrische Verbindung sollte durch einen Fachbetrieb je nach Einbausituation vorgenommen werden. Elektrische Verbindungselemente sind daher nicht im Lieferumfang enthalten. Der Türkontaktschalter sollte vor der Montage mittels eines Durchgangsprüfers o.ä. geprüft werden. Der Türkontaktschalter ist ein **Wechselkontakt**. Es wird der **Masseanschluss** und der **Öffnerkontakt (NC)** benötigt. Der Schließerkontakt (NO) wird nicht benötigt und kann isoliert werden.



Wenn die Tür geöffnet ist, muss Masse geschaltet werden!

# 4. ELEKTRISCHE INSTALLATION

---

## D. ZUSAMMENFASSUNG ELEKTRISCHE KOMPONENTEN

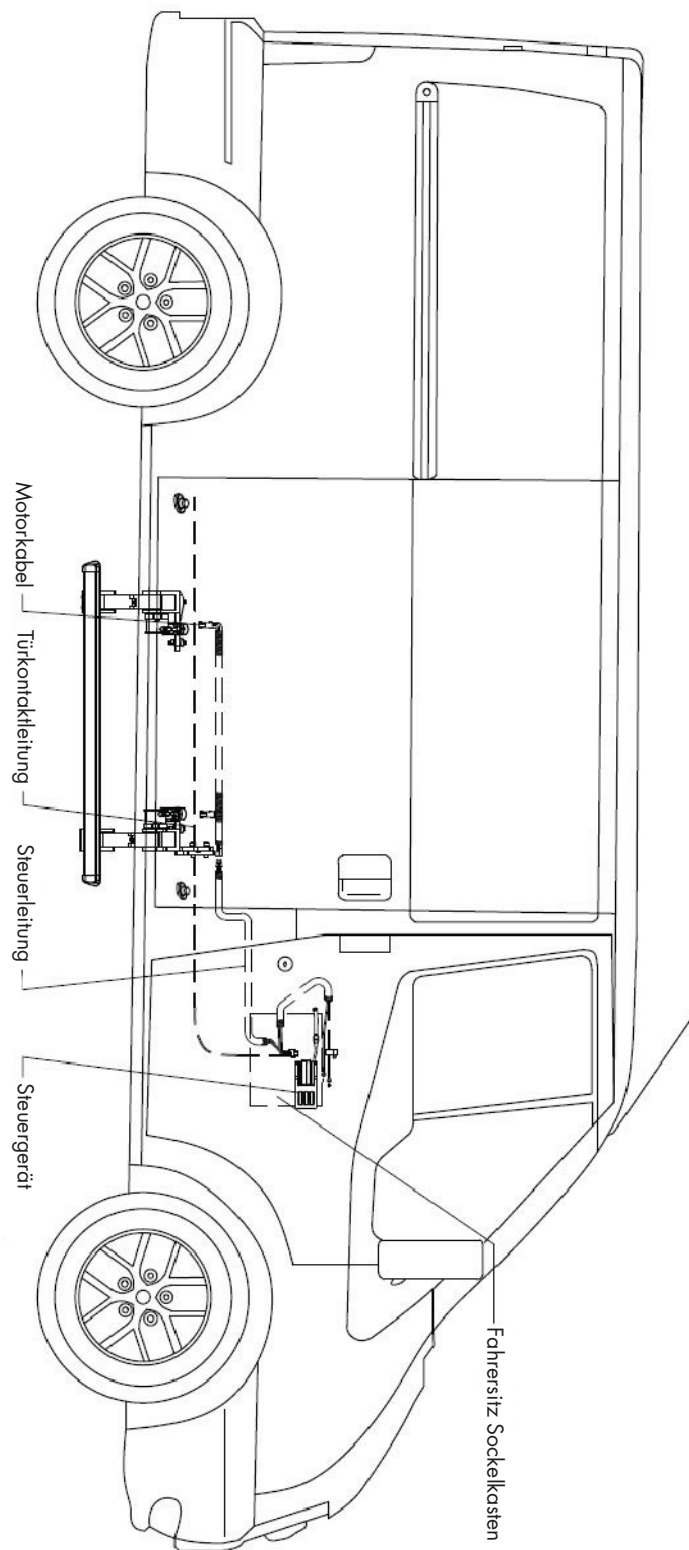

Anschließend kann die Sicherung wieder eingesteckt werden und die Stufe auf Funktion geprüft werden. Falls die Stufe nicht funktioniert, sollten alle Schritte nochmal geprüft werden. Am Steuergerät ist ein Schalter verbaut. Dieser sollte im Normalbetrieb auf „0“ stehen. Schalter auf Stellung „1“ ist der sog. „**Werkstattmodus**“, damit im Reparatur – bzw. Wartungsmodus ein unbeabsichtigtes ausfahren vermeiden wird.



## 5. VERWENDUNG DER STUFE

---

Die Stufe sollte nach dem Einbau getestet werden. Befolgen Sie hierzu die folgenden Anweisungen:

### 1. Sichtkontrolle

2. Trittfläche hat 7° Steigung, Konstruktionsbedingt.

Überprüfen Sie, ob sich alle Schrauben an den vorgesehenen Stellen befinden und festgezogen sind.

### 3. Funktion

Fahren Sie die Stufe mehrmals aus und ein. Überprüfen Sie, ob es hierbei zu ungewöhnlichen Geräuschen oder unrunder Bewegungen kommt.

4. Bei jeglichen Bedenken kontaktieren Sie bitte unseren Kundendienst. Kontaktdaten finden Sie im letzten Kapitel.

## 6. WARTUNG UND FEHLERBEHEBUNG

---

Wartung		
Alle 3 Monate	Funktion der Gelenke prüfen	
	Alle elektrischen Steckverbindungen prüfen	
	Schrauben auf festen Sitz prüfen	
Bei Bedarf	Vereisung an Trittbrett und Gelenken vor dem Einsatz entfernen	
	Starke Verschmutzungen gründlich vor Einsatz entfernen	
Fehlerursache		
Stufe fährt nicht, sobald Tür geöffnet bzw. geschlossen wird	Elektrischer Fehler	Batteriekabel nicht angeschlossen
		Türkontakt nicht richtig angeschlossen
		Steuergerät Fehler
		Motorkabel – Steckverbindungen unterbrochen
		Schalter Steuergerät auf „1“ Werkstattmodus
		Vertauschte Kabel – alle Verbindungen prüfen
	Mechanischer Fehler	Etwas Blockiert (Stein, o.ä.)
		Trittbrett nicht symmetrisch montiert

Falls die Trittstufe durch Verschmutzung oder Frost schlecht oder nicht mehr funktioniert, müssen alle Scharniere sauber gemacht oder aufgetaut werden. Die beweglichen Teile sollten mit einem PTFE- Spray behandelt werden. Benutzen Sie bitte keine Fette.

Die Stufe muss im Rahmen des normalen Reinigungszyklus des Fahrzeuges gereinigt werden. Dies ist abhängig von der Nutzung des Fahrzeuges und von dem Verschmutzungsgrad durch das Betreiben. Es sollten normale, milde Reinigungsmittel verwendet werden, genau wie für die Reinigung der anderen Fahrzeugteile. Es wird von der Verwendung von Hochdruckreinigern abgeraten. Benutzen Sie keine aggressiven Lösungsmittel. Diese könnten die Farbe und den Kleber beschädigen, die bei der Herstellung der Stufe verwendet wurden.

